

A Prensa Penas Kontinuer é um equipamento de simples e fácil instalação.

Com um design robusto e eficiente, extrai mecanicamente a água contida nas penas, reduzindo o volume e o consumo de energia para o posterior processo de hidrólise e secagem.

De atuação automática, permite deixar a pena com um residual de umidade de 55%, porcentagem correta para o processo de hidrólise.

## VANTAGENS KONTINUER

- ✓ A ALIMENTAÇÃO PODE SER FEITA POR ROSCA TRANSPORTADORA OU BOMBAS DE TRANSPORTE
- ✓ PENEIRAS CONSTRUÍDAS EM AÇO INOXIDÁVEL COM ESPESSURA DE 5 MM
- ✓ SISTEMA TOTALMENTE AUTOMATIZADO
- ✓ OBEDECEM AOS REQUISITOS DA NORMA NR-12

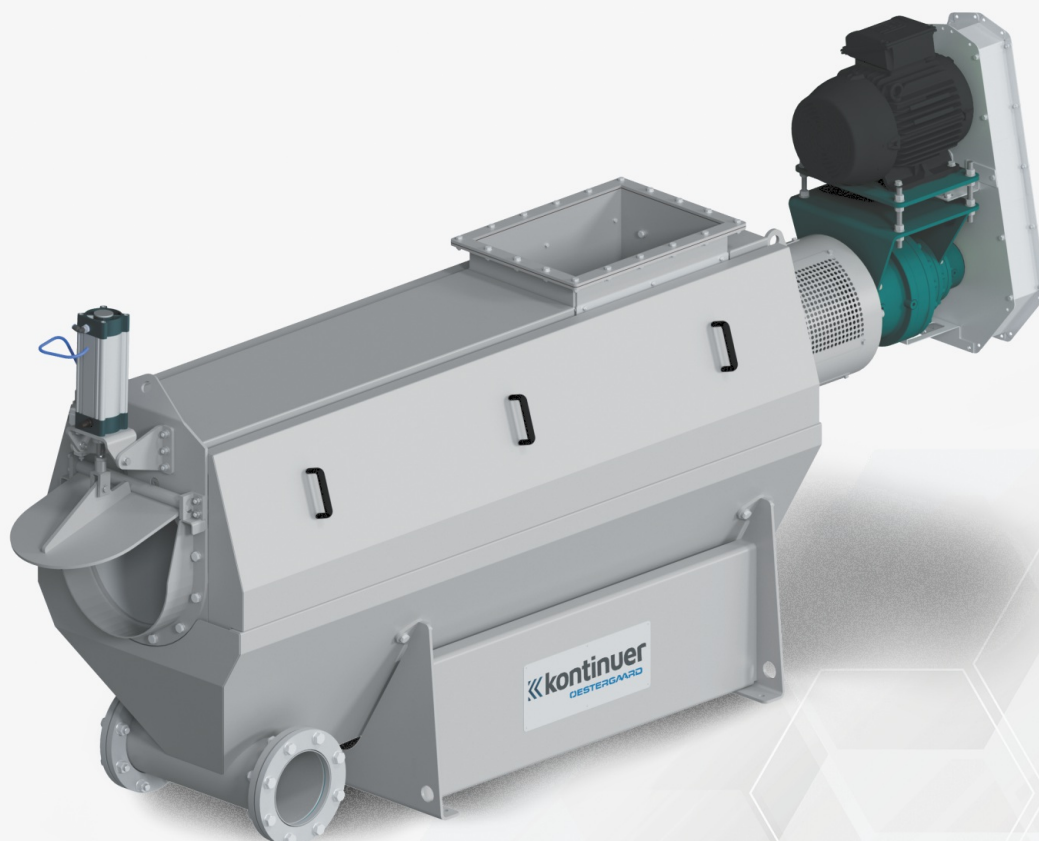

## PRINCIPAIS CARACTERÍSTICAS

✓ BAIXO CONSUMO DE ENERGIA

✓ REDUÇÃO SIGNIFICATIVA NO VOLUME DAS PENAS

✓ COMPACTO E DE FÁCIL INSTALAÇÃO

✓ RÁPIDO RETORNO DE INVESTIMENTO

## FLUXO DO EQUIPAMENTO

PENAS CRUAS COM ALTO ÍNDICE DE UMIDADE

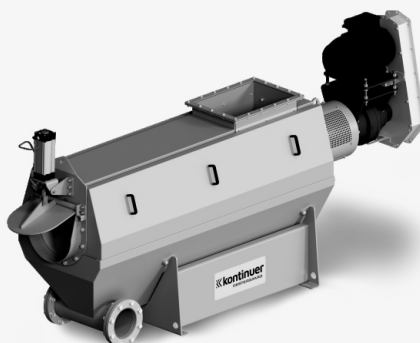

PENAS CRUAS COM A UMIDADE IDEAL PARA O POSTERIOR PROCESSO DE HIDRÓLISE

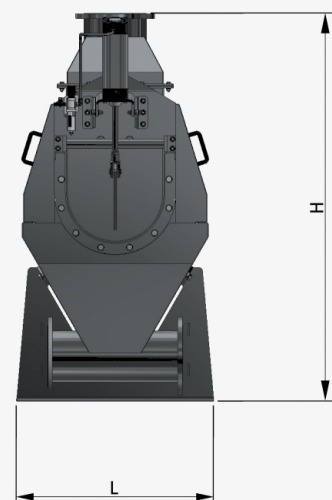
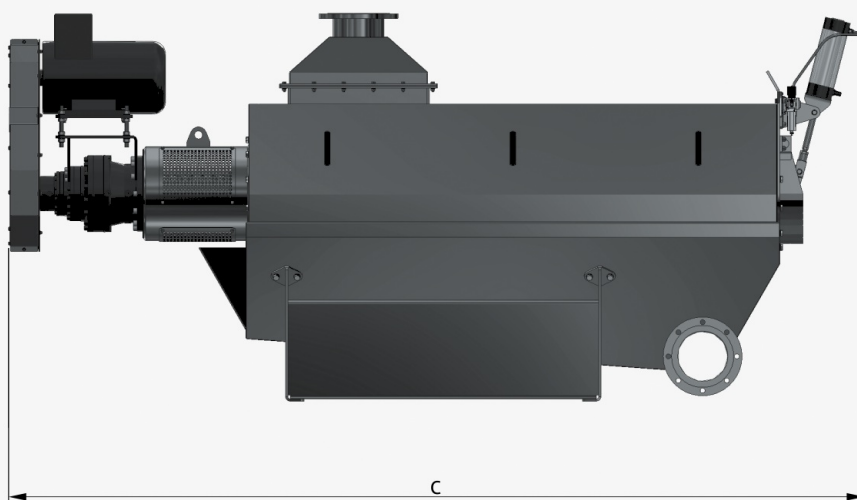

MODELO	CAPACIDADE MÁXIMA	PESO (ton)	POTÊNCIA (kW)	DIMENSÕES GERAIS (mm)		
				C	L	H
KFP-90	12000 frangos/h	1,7	15	3700	850	1660

Kontinuer reserva o direito de alterar qualquer informação sem prévio aviso

