

# kontinuer

Engineering, Process & Solutions

**S**istema Detector de Metais Kontinuer tipo Esteira foi especialmente projetado para remoção de qualquer corpo metálico, inclusive o aço inoxidável, de maneira automática, permitindo maior segurança ao seu processo. De construção robusta, todo o conjunto é fabricado em aço inoxidável para maior durabilidade. Dotado de uma cuba para coleta de água livre na parte inferior do equipamento, mantém um sistema limpo e higiênico. A seção próxima ao detector é fabricada em polipropileno para garantir a não interferência no sistema de detecção.

## Vantagens

Sensibilidade de detecção ajustável;

Sistema de descarte automático;

Baixo custo de operacional;

Obedecem aos requisitos da norma NR-12.



## PRINCIPAIS CARACTERÍSTICAS

Sistema de defletor para descarte automático;

Fabricação em aço inox;

Fácil operação.

---



---



---



---



---

ANOTAÇÕES

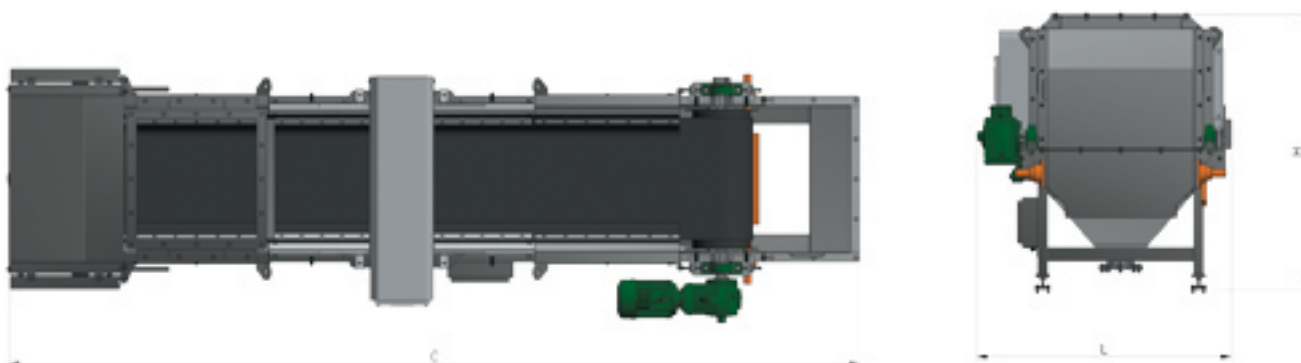

MODELO	POTÊNCIA	PRODUÇÃO MÁXIMA	PESO	DIMENSÕES GERAIS (mm)		
				C	L	H
<b>DET-B</b>	2,2 kW	10 ton/h	1100 kg	4250	950	1400

Kontinuer reserva o direito de alterar qualquer informação sem prévio aviso