

A Peneira Vibratória Kontinuer foi desenvolvida para realizar a separação e/ou classificação de farinha, efetuando a remoção de partículas estranhas como plástico, dedos de borracha e metais que estejam presente no produto acabado. O sistema de separação funciona através de uma peneira com malha a ser determinada pelo cliente, instalado com um sistema de vibração. Ainda é possível fazer a classificação da farinha instalando peneiras com diferentes malhas obtendo duas ou mais granulometrias.

Ventajas

Padronização do produto acabado;

Alta produtividade e baixo consumo de energia;

Sistema totalmente automatizado;

Obedecem aos requisitos da norma NR-12.



PRINCIPAIS CARACTERÍSTICAS

Sistema eficiente na remoção de partículas estranhas.

Baixo custo de instalação e manutenção;

Equipamento compacto.

ANOTAÇÕES

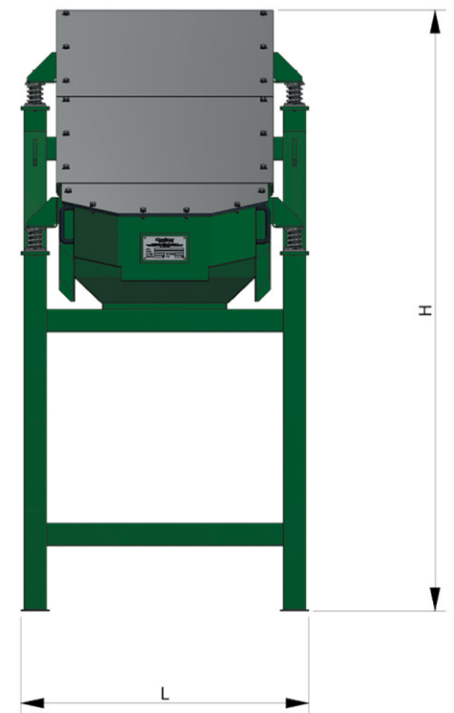

MODELO	POTÊNCIA	PENEIRA	PRODUÇÃO MÁXIMA	PESO	DIMENSÕES GERAIS (mm)		
					C	L	H
KVS-15	0,75 kW	ø10-20 mm	4000 kg/h	500 kg	2000	995	2070

Kontinuer reserva o direito de alterar qualquer informação sem prévio aviso